



3DEXPERIENCE®

## SOLIDWORKS COMPOSER

CREACIÓN DE GRÁFICOS EN 3D AVANZADOS PARA COMUNICACIONES TÉCNICAS



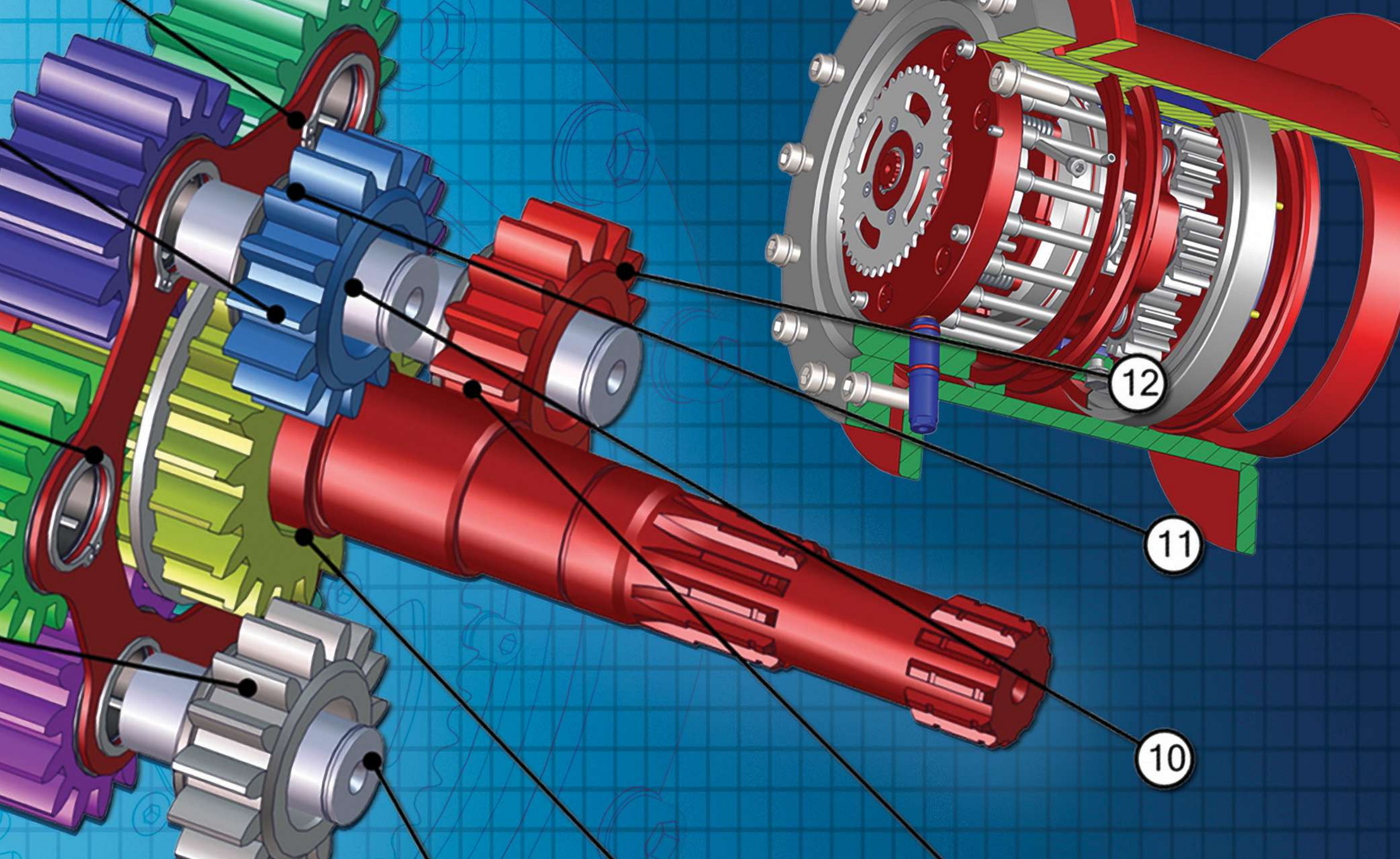

## SOLIDWORKS COMPOSER PRESENTE SUS DISEÑOS A CUALQUIER PÚBLICO

Logre que sus ingenieros y no ingenieros reutilicen modelos de sólidos en 3D en los formatos de CAD más utilizados para crear rápidamente y actualizar automáticamente contenido gráfico de alta calidad, incluso animaciones en 3D.

El software SOLIDWORKS® Composer™ ayuda a simplificar la experiencia de los usuarios con herramientas que presentan sus diseños con claridad y precisión: cómo funcionan, cómo se ensamblan, cómo se utilizan y cómo se les da mantenimiento. El software intuitivo SOLIDWORKS Composer permite, incluso a los usuarios no técnicos, desarrollar sorprendente contenido en 2D y 3D paralelamente al proceso de desarrollo del producto, lo que permite simplificar los procesos y acelerar el tiempo de comercialización. SOLIDWORKS Composer lo ayuda a:

- Crear instrucciones de ensamblaje precisas y actualizadas
- Producir con rapidez manuales de usuario y documentación del producto de alta calidad
- Crear materiales de marketing más dinámicos e interesantes, incluyendo videos interactivos
- Mejorar los manuales de formación y mantenimiento para reducir los costos de garantía
- Simplificar el proceso de documentación para ir al ritmo de los cambios y las actualizaciones de los productos

Estos son algunos ejemplos de las aplicaciones de SOLIDWORKS Composer, relatados por tres clientes de SOLIDWORKS.



JL Audio

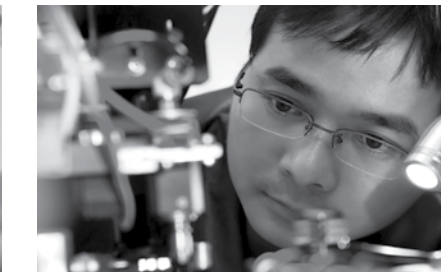

ARENS Controls



BAKER Drivetrain

# ACELERACIÓN DEL TIEMPO DE COMERCIALIZACIÓN

JL Audio, Inc. se ha convertido en una de las marcas de altavoces más respetadas del sector de soluciones de audio. La compañía está centrada en todo lo relacionado con los sistemas de audio, incluidos los materiales necesarios para el ensamblaje, la instalación y el mantenimiento de sus productos. Con el fin de modernizar el proceso de creación de su documentación, JL Audio recurrió a SOLIDWORKS Composer para utilizar los datos de diseño de SOLIDWORKS para el desarrollo simultáneo de las imágenes de la documentación.

"Lo que necesitábamos era un modo de desarrollar imágenes de los productos que se actualizaran al mismo tiempo que el diseño cambia, para poder publicar documentación en formatos compatibles con dispositivos digitales tan pronto como las primeras unidades estuvieran listas", explica Stephen Turrisi, director de formación y servicios técnicos.

Su popular línea de subwoofers ocultos para vehículos Stealthbox® se creó a partir de datos escaneados en 3D, lo que ayudó a los ingenieros de JL Audio a diseñar carcasas de fibra de vidrio específicas para cada vehículo. Un mes después de finalizar el proceso de diseño de dos o tres semanas, se crearon las instrucciones de instalación de Stealthbox utilizando fotografías digitales y herramientas de autoedición. Ahora, gracias a SOLIDWORKS Composer, la compañía puede crear la documentación con los datos escaneados y actualizar las imágenes una vez finalizado el diseño.

## Resultados:

- Reducción del tiempo de comercialización en al menos un mes
- Producción de documentación de alta calidad en menor tiempo
- Aprovechamiento de la tecnología de escaneo de códigos QR
- Creación de documentación simultáneamente al proceso de diseño



**"SOLIDWORKS Composer nos permite trabajar con el diseño antes de su lanzamiento, actualizar automáticamente las imágenes y crear animaciones, lo que reduce el tiempo de comercialización en al menos un mes".**

Stephen Turrisi  
Director de formación y servicios técnicos  
JL Audio

# Cree fácilmente documentación para fabricación y capacitación a la vez que se adapta a los constantes cambios

Crear documentación siempre ha sido un proceso laborioso para los ingenieros, incluso antes de incluir los inevitables cambios y revisiones. Gracias a la velocidad y facilidad de uso de SOLIDWORKS Composer, todo el equipo puede utilizar los datos de CAD en 3D para crear documentación actualizada. Esto significa que todo el personal, desde el de fabricación hasta el de atención al cliente, podrá crear su propio material gráfico para comunicaciones técnicas, instrucciones de ensamblaje, procedimientos de mantenimiento, catálogos de piezas, manuales de formación y materiales de marketing.

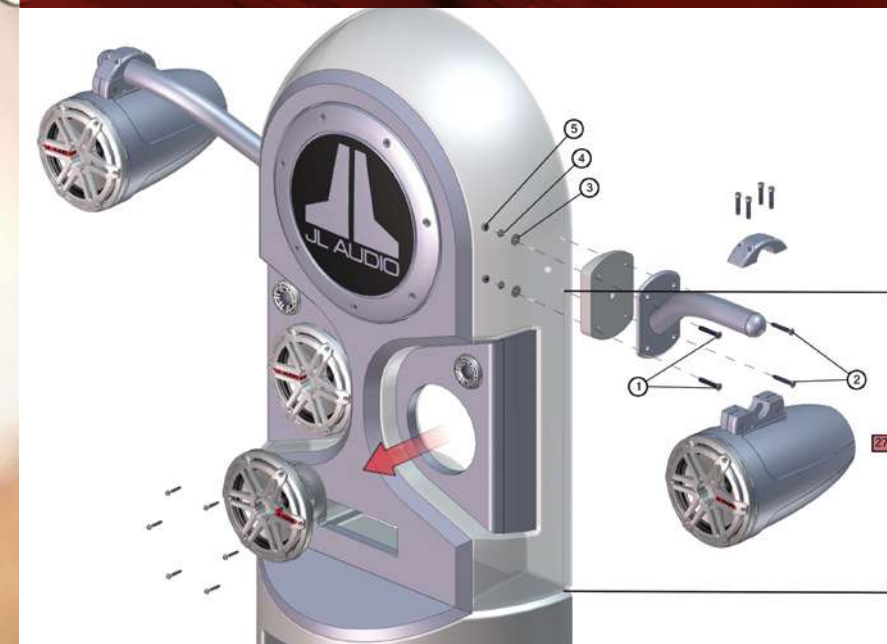

## SENCILLA CREACIÓN DE MATERIALES GRÁFICOS Y ANIMACIONES INTERACTIVAS DIRECTAMENTE A PARTIR DE DATOS DE CAD EN 3D

Tradicionalmente, la creación de documentación ha sido un proceso discontinuo, complejo y laborioso, además de una carga poco gratificante para los ingenieros. Con SOLIDWORKS Composer, es posible aprovechar y reutilizar datos de CAD en 3D. Ya sea que se necesiten reproducciones fotorrealistas, vistas explosionadas de modelos o materiales listos para presentaciones, SOLIDWORKS Composer agiliza todo el proceso. De hecho, los estudios sugieren que SOLIDWORKS Composer permite reducir en 75 % el tiempo que se necesita para crear imágenes.



T79098 Work Instruction

• Place Gate Plate onto Fixture 76-0166

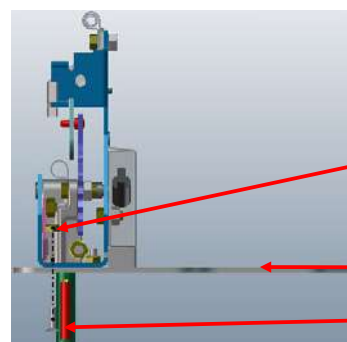

DF505  
Nut

MT1496  
Gate Plate

DF301  
Screw

• Mount Transmission Assy to Gate Plate with Screw (qty 4) and Nut (qty 4). Torque to 22 in – lbs. Mark with Paint Marker

PLAY  
MOVIE

**Tools:** 22 in – lb Air Gun, 6" Extension, 3/8" Socket, 1/8" T-Handled Allen Wrench, Paint Marker

W-7-5-XXX Rev Date: 7/20/2011

Approved By: Rob Schwartz

Page 1 of 30

## COMUNICACIÓN MÁS SENCILLA CON LOS USUARIOS INTERMEDIOS



Los principales fabricantes de equipos originales (OEM, por sus siglas en inglés) de los mercados de grandes camiones, vehículos especiales o maquinaria agrícola confían en ARENS Controls para los sistemas de control eléctrico, tecnologías de gestión de la energía e innovadoras soluciones de interfaz del operador. Una parte importante del desarrollo de productos de ARENS son las instrucciones de ensamblaje de sus controles y sistemas de gestión de energía.

Cuando ARENS necesitó un método más eficiente para desarrollar las instrucciones de trabajo, optó por el software SOLIDWORKS Composer, que permite a los ingenieros utilizar modelos de SOLIDWORKS para crear imágenes en 2D y 3D, ilustraciones y animaciones interactivas de gran calidad.

Rob Schwartz, ingeniero de fabricación, explica: "Intentar crear instrucciones de ensamblaje con solo una cámara y Microsoft® Word no es el procedimiento más eficiente. Algunos de nuestros 2.500 productos solo se ensamblan una vez al año, por lo que, si no se ha capturado un ángulo específico, o no se toman todas las imágenes necesarias, las instrucciones no estarían completas".

El uso de animaciones y renderización de CAD de alta calidad le dio a ARENS Controls más flexibilidad para completar las instrucciones de ensamblaje al mismo tiempo del lanzamiento de un diseño, y a gestionar con mayor eficiencia los pedidos de cambio.

### Resultados:

- Reducción del tiempo de desarrollo de instrucciones de ensamblaje en 66 %
- Empezar antes a crear la documentación de ensamblaje, incluso un año antes de lo que se hacía anteriormente
- Menor dependencia de la fotografía digital
- Aceleración de la gestión de los cambios en el diseño

**"Nuestros ingenieros pueden captar imágenes del ensamblaje desde cualquier ángulo que deseen, lo que mejora la claridad, facilita la comprensión y reduce los trabajos de prueba".**

Joseph Stefinsky  
Director de servicios de ingeniería  
ARENS Controls

# MARKETING MÁS EFICIENTE DE LOS PRODUCTOS

BAKER Drivetrain, Inc. es uno de los principales fabricantes de transmisiones para motocicletas, unidades de transmisión principales y embragues para fabricantes de equipos originales (OEM) y para el mercado de accesorios para motocicletas. Con el aumento del interés en su línea de productos por los aficionados a las motocicletas, BAKER necesitaba ofrecer documentación más fácil de comprender e instrucciones de instalación más claras.

BAKER adoptó el software SOLIDWORKS Composer para que sus ingenieros pudieran utilizarlo para crear de forma rápida y fácil ilustraciones con instrucciones y vistas explotadas directamente desde modelos de SOLIDWORKS. El ingeniero Andy Friar explica: "Podemos comunicarnos con mayor eficacia con nuestros clientes, proveedores y con el personal de producción mediante representaciones visuales en lugar de usar descripciones escritas. Además, el software nos ayuda a acelerar la comercialización de nuestros productos y la documentación que los acompaña".

Este fabricante de accesorios para motocicletas, recurrió a SOLIDWORKS Composer para facilitar la comercialización de su creciente línea de productos. El nuevo sitio web de BAKER permite a los usuarios descargar imágenes renderizadas creadas con SOLIDWORKS Composer que muestran características técnicas ocultas, lo que ayuda a impulsar el marketing y las ventas.

"A medida que nuestros diseños se vuelven más complejos y se amplían las opciones de ajuste, observamos que el nivel de conocimientos mecánicos de nuestra base de clientes evoluciona al mismo ritmo", afirma Andy Friar. "Gracias a SOLIDWORKS Composer, podemos crear imágenes extraordinarias para comunicarnos con mayor eficacia".

## Resultados:

- Reducción del tiempo de desarrollo de documentación en 50 %
- Disminución del número de llamadas al servicio de asistencia entre 10 y 20 %
- Mayor claridad de las instrucciones de instalación
- Compatibilidad con los requisitos del amplio mercado de accesorios para motocicletas



**"Con SOLIDWORKS Composer, nuestras ilustraciones son increíblemente claras, nítidas y sencillas".**

Andy Friar  
Ingeniero  
BAKER Drivetrain

## SUS MATERIALES DE MARKETING PUEDEN TENER LA MISMA CALIDAD QUE EL DISEÑO DE SU PRODUCTO

SOLIDWORKS Composer facilita la promoción de los productos mediante gráficos a todo color y animaciones interactivas en 3D creadas directamente a partir de datos de CAD en 3D. Ahora puede crear materiales gráficos dinámicos de una gran variedad de materiales. Además, con las animaciones interactivas, puede ofrecer a sus clientes la oportunidad de experimentar de forma virtual sus productos antes de adquirirlos, una forma muy eficaz de ayudar a cerrar una venta. SOLIDWORKS Composer lo hace todo sin alargar el proceso de desarrollo.

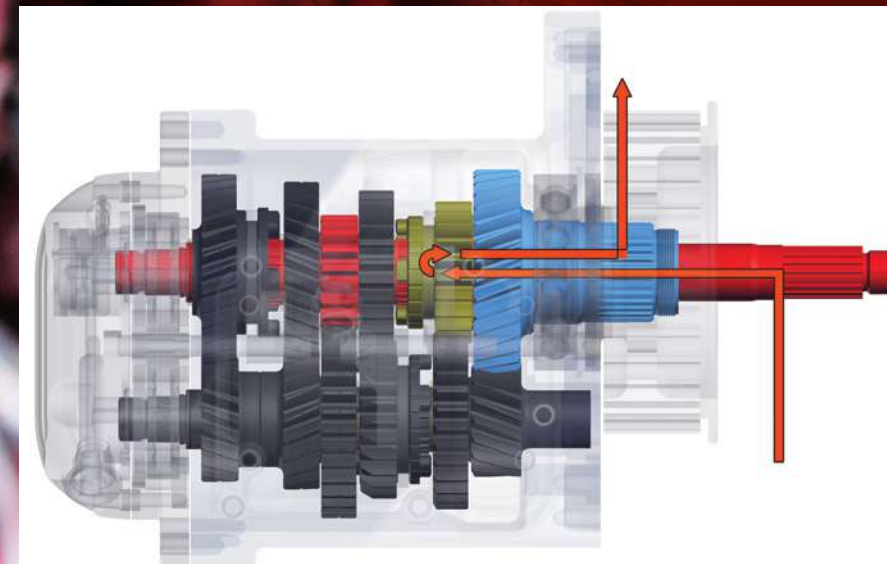

## LLEVE SUS COMUNICACIONES TÉCNICAS A UN NIVEL TOTALMENTE NUEVO

Ya ha visto cómo SOLIDWORKS Composer ayuda a las empresas a comunicar de forma dinámica sus diseños, lo que genera mayor eficiencia, impulsa las ventas y acelera el tiempo de comercialización. Descubra ahora lo que puede hacer por su empresa. Póngase en contacto con su distribuidor de valor agregado de SOLIDWORKS o visite [www.solidworks.es/solidworkscomposer](http://www.solidworks.es/solidworkscomposer) para obtener más información.

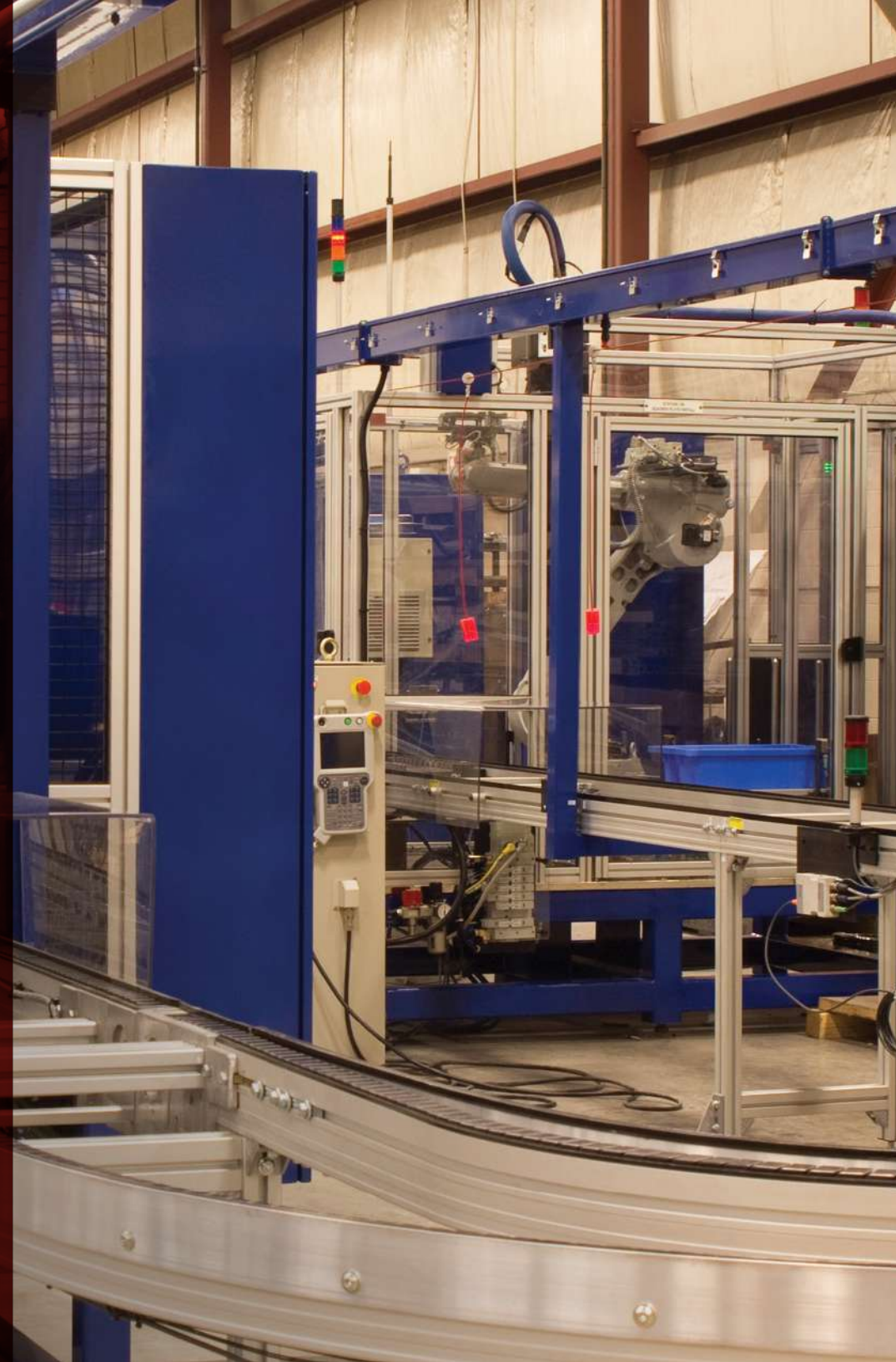

### FUNCIONES DEL PRODUCTO

	SOLIDWORKS COMPOSER	SOLIDWORKS COMPOSER ENTERPRISE SYNC	SOLIDWORKS COMPOSER PLAYER (SIN COSTO)
Importación a SOLIDWORKS, CATIA®, Pro/Engineer® (solo lectura)	▶		
Actualización de contenidos con los últimos cambios de diseño (geometría, árbol de la LDM, metadatos)	▶		
Creación de procedimientos paso a paso para mostrar componentes graduales	▶		
Captura de vistas explosionadas con líneas de ubicación automáticas	▶		
Añadición de anotaciones (autoglobos, tablas de LDM, flechas, vistas detalladas, etc.)	▶		
Cambios de aspecto (ocultar/mostrar, transparencias, colores)	▶		
Creación de LDM de fabricación independiente de la LDM de ingeniería	▶		
Personalización de listas de piezas y propiedades para cada vista	▶		
Creación de animaciones arrastrando y soltando vistas en el timeline	▶		
Creación de guiones gráficos interactivos agregando links a las vistas pertinentes	▶		
Animación de vistas y de propiedades personalizadas	▶		
Animación interactiva con marcadores	▶		
Filtrado de claves secuenciales para un mejor control	▶		
Actualización de animaciones con los últimos cambios del diseño	▶		
Imágenes estáticas (gráficos de trama e imágenes vectoriales)	▶		
Videos AVI dinámicos (compatibles con múltiples códecs)	▶		
Documentos interactivos en 3D (en forma de ejecutable de poco peso)	▶		
Documentos PDF y páginas web interactivas en 3D	▶		
Protección de la propiedad intelectual (Secure 3D Brush, Rights Manager)	▶		
Estandarización de estilos para la creación de contenidos (globos, etiquetas, anotaciones)	▶		
Estandarización de perfiles para la publicación de contenidos (tramas, imágenes vectoriales, videos, vistas, LDM)	▶		
Estandarización de los ajustes predeterminados del documento (importación, calidad de impresión, permisos de seguridad)	▶		
Publicación de calidad uniforme con espacio de papel (WYSIWYG, What you see is what you get)	▶		
Creación automática de contenidos mediante programas API personalizados	▶		
Importación automática en modo de lotes de archivos 3D y contenidos de publicación		▶	
Creación automática de documentos en los sistemas de flujo de trabajo existentes		▶	
Conversión automática de documentos mediante un programa XML personalizado		▶	
Rotación, ampliación, animación, medición, visualización de LDM, sección (permisos controlados por el autor)			▶
Visualización de instrucciones interactivas paso a paso sin necesidad de una IU adicional			▶
Creación de aplicaciones personalizadas para distribuir las internamente o a través de un sitio web			▶

Para obtener más información sobre SOLIDWORKS Composer, visite [www.solidworks.es/solidworkscomposer](http://www.solidworks.es/solidworkscomposer).



# SolidServicios

CAD / CAM / CAE



La membresía en SOLIDWORKS Elite 190 Club otorgada a SOLIDSERVICIOS significa que hemos superado los estándares más altos para la retención de clientes, renovaciones de suscripción y soporte sobre todos los productos SOLIDWORKS. Este premio fue entregado a SOLIDSERVICIOS único representante de SOLIDWORKS en México y Latinoamérica con este preciado galardón, reconocido por su dedicación, profesionalismo y por la alta atención al cliente.



Reconocimiento otorgado por SOLIDWORKS a SOLIDSERVICIOS por la excelente calidad brindada en su servicio al cliente, lo cual incluye la comprensión de las necesidades comerciales del cliente, contar con colaboradores altamente capacitados en cada una de las soluciones SOLIDWORKS y un servicio ELITE por parte del equipo de Ingeniería y Soporte técnico.

## Nuestra plataforma 3DEXPERIENCE impulsa nuestras aplicaciones, las cuales atienden a 12 sectores, y ofrece una completa cartera de experiencias de solución de la industria.

Dassault Systèmes, la compañía de 3DEXPERIENCE®, proporciona a los negocios y a las personas universos virtuales para imaginar innovaciones sostenibles. Sus soluciones, líderes en el mundo, transforman la manera en que los productos están diseñados, fabricados y respaldados. Las soluciones colaborativas de Dassault Systèmes fomentan la innovación social, lo que amplía las posibilidades de que el mundo virtual mejore el mundo real. El grupo aporta valor a más de 170.000 clientes de todos los tamaños y sectores en más de 140 países. Si desea obtener más información, visite [www.3ds.com/es](http://www.3ds.com/es).



3DEXPERIENCE®

### GUADALAJARA

Santa Laura 626  
Col. Jardines de San Ignacio  
CP 45040 | Zapopan, Jal. | México  
(33) 36299840, (33) 10579792  
(33) 10579748, (33) 31652908  
(33) 18174065, (33) 18174064

### MÉXICO

Bldv. Ávila Camacho 92-13  
Colonia El Conde, Naucalpan  
CP 53500 | Edo. de México  
(55) 55766341



# SolidServicios

CAD / CAM / CAE

01800 777 2908 - 01 800 872 9898  
[contacto@solidservicios.com](mailto:contacto@solidservicios.com)  
[www.solidservicios.com](http://www.solidservicios.com)

El representante en México de



## Certificados oficiales Otorgados a SOLIDSERVICIOS



### GUADALAJARA

Santa Laura 626  
Col. Jardines de San Ignacio  
CP 45040 | Zapopan, Jal. | México  
(33) 36299840 , (33) 10579792  
(33) 10579748 , (33) 31652908  
(33) 18174065 , (33) 18174064

### MÉXICO

Bldv. Ávila Camacho 92-13  
Colonia El Conde, Naucalpan  
CP 53500 | Edo. de México  
(55) 55766341



**SolidServicios**

CAD / CAM / CAE

01800 777 2908 - 01 800 872 9898  
contacto@solidservicios.com  
www.solidservicios.com

El representante en México de

**DASSAULT  
SYSTEMES  
SOLIDWORKS**